

# XFC 430 FAT 6X4

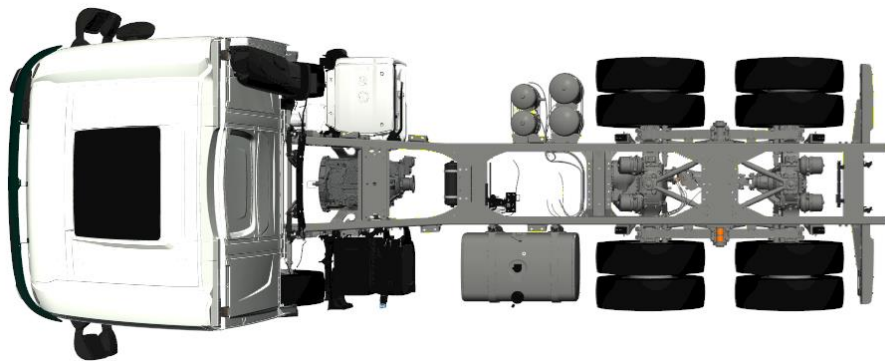

## Descripción Vehículo XFC 430 FAT 6X4

Exterior de la cabina	<ul style="list-style-type: none"><li>- Day Cab de lujo, con una aerodinámica inigualable para una conducción eficiente en consumo y bajas emisiones de CO2. El enorme y profunda parabrisas, curvado en los laterales, combinado con unas grandes ventanillas laterales, ofrece una visión directa insuperable para el conductor que mejora la seguridad en ruta. Longitud de cabina: 2030 mm; anchura de la cabina: 2500 mm. Número de peldaños de entrada de la cabina: 3.</li><li>- Ejec. del frontal del chasis: reforzado, con un parachoques saliente de acero de tres piezas con luces antiniebla integradas, una placa de protección del radiador, una protección antiempotramiento delantera de acero y tiras de la rejilla en negro.</li><li>- Suspensión de cabina mecánica de 4 puntos sin mantenimiento con amortiguadores integrados.</li><li>- <b>Visera externa traslúcida sobre el parabrisas, color: Midnight Blue.</b></li><li>- <b>Primer peldaño flexible de acceso a la cabina con suela antideslizante.</b></li><li>- Faros y luces antiniebla LED montadas en parach.</li><li>- Faros LED con reflector doble y lentes Lexan con resistencia a impactos.</li><li>- Haz de luz para conducción a la derecha.</li><li>- Las luces de conducción diurna LED están integradas en los faros. Se encienden cuando el motor está en marcha.</li><li>- <b>Interruptor de salpicadero y cableado con conectores A229 y A230 para el montaje de 2 luces de trabajo LED en la pared trasera de la cabina. Las dos luces de trabajo se suministran por separado.</b></li><li>- Tirador negro y marco de la puerta. La elegante pared lateral de la cabina está acabada en el color de la cabina.</li><li>- Parabrisas delantero de vidrio de seguridad laminado de doble capa.</li><li>- Vidrio de seguridad templado, de una sola capa.</li><li>- Retrovisor principal y retrovisor panorámico.</li><li>- Retrov. vista frontal de cumpl. direct. CE 2003/97/CE relat. a campo visib. frontal.</li><li>- Cámara en la parte trasera del vehículo para visión trasera. Las imágenes de la cámara se mostrarán en la pantalla adicional del lateral del salpicadero que forma parte de DAF Infotainment System: Luxury, Luxury Plus o Exclusive.</li><li>- Sistema de bloqueo central de puertas con función de comprobación de luz exterior. Incluye una unidad de control a distancia con espadín plegable integrado.</li></ul>
Colores	<ul style="list-style-type: none"><li>- Color de la cabina: E1980WHTE</li><li>- Color del escalón inferior de la cabina: Stone Grey</li><li>- Color de cubiertas de retrovisores: negro.</li><li>- Color de chasis gris.</li><li>- Color del panel de los faros: Crystal White.</li><li>- Color del parachoques: gris.</li></ul>
Interior de la cabina	<ul style="list-style-type: none"><li>- Volante a la izquierda.</li><li>- Volante en negro con acabado acolchado.</li><li>- Color de tapicería interior de cabina: El Luxury está compuesto por un color de acabado interior claro en el techo y en la consola del techo. Los paneles de las puertas y la pieza debajo del tablero de instrumentos están en gris.</li></ul>

## Descripción Vehículo XFC 430 FAT 6X4

---

- Acabado del salpicadero: Vision: el salpicadero baja hacia el parabrisas para disfrutar de una visibilidad más directa de la carretera. La parte central tiene un acabado plano que se puede utilizar para diversos fines.
  - Decoración interior de cabina: Hexagon. Los detalles serán en Facet Black.
  - Tapizado de puerta en polipropileno.
  - **Vinilo PVC del forro de la cabina.**
  - Asiento del conductor con suspensión neumática: Neumático Comfort. Asiento con respaldo alto. Tapicería Habsburg en la parte frontal, Corvinus en los laterales y Habsburg en los bordes.
  - **Reposabrazos en el asiento del conductor.**
  - El asiento está fijado al suelo de la cabina.
  - Asiento acomp. cine plegable. Material de tapizado: tejido.
  - El asiento del acompañante está fijado al suelo de la cabina.
  - Cinturones de seguridad negros.
  - Compartimento de almacenamiento abierto sobre la consola central.
  - La iluminación interior de la cabina incluye, entre otras cosas, dos grandes puntos de luz en el techo de la cabina, que ofrecen luz de resalte para iluminar toda la cabina, una luz de conducción nocturna roja regulable y un foco para el conductor.
  - Control de temperatura automático y aire acondicionado. El control ATC mantiene automáticamente la temperatura del habitáculo que el conductor haya seleccionado.
  - Filtro de polen con carbón activado para eliminar gases y olores del tráfico y el motor. Eficacia del 85% para partículas de hasta 0,5 micras y del 98% para partículas de hasta 10 micras.
  - Elevelunas eléctricos.
  - Alimentación de accesorios en el salpicadero: dos de 12 V/5 A y una conexión USB-A en el pequeño compartimento de almacenamiento de la consola central.
- 
- Cableado y conectores cerca del tablero de fusibles y relés para facilitar la instalación de un sistema FMS (sistema de administración de flotas) universal y poder leer información definida según la norma FMS de los fabricantes de camiones.
  - PACCAR Connect es un sistema en línea para gestión de flotas que ofrece información pertinente sobre el camión, el conductor y su ubicación.
  - Tacógrafo digital (inteligente) Stoneridge SE5000 Connekt con sistema global de navegación por satélite (GNSS), receptor y unidad de comunicación dedicada de corto alcance (DSRC), conforme al paquete de movilidad 1 de la UE tal como se describe en la normativa de la UE sobre tacógrafos.
  - **Ajuste del limitador de velocidad para control de crucero/pedal del acelerador: 90 km/h.**
  - DAF Infotainment System: Luxury: Pantalla táctil adicional de 10,1 pulgadas para audio e infoentretenimiento. Radio FM/DAB/DAB+ integrada en el sistema, junto con funciones de transmisión de audio a través de USB y Bluetooth. El sistema de altavoces Luxury está compuesto de cinco altavoces: dos altavoces de graves en los paneles de las puertas (uno en cada puerta), dos tweeters en el montante A y un altavoz de frecuencia de rango completo en el centro del salpicadero.
  - Antenas estándar: Frecuencias de radio AM/FM/DAB/DAB+, 2 celulares para el uso de teléfonos móviles, GNSS para localización.
- 

Comunicación y gestión de conductores

## Descripción Vehículo XFC 430 FAT 6X4

	<ul style="list-style-type: none"><li>- <b>Control de crucero.</b></li><li>- Asistente de rendimiento del conductor (DPA). Es un programa interactivo cuya finalidad es formar al conductor para que adquiera el estilo de conducción más económico posible. La información del DPA aparece en la pantalla TFT de 5 pulgadas en color del panel de instrumentos.</li></ul>
Seguridad	<ul style="list-style-type: none"><li>- Esta función informa al conductor de la velocidad máxima permitida mediante información basada en mapas y reconocimiento de señales de tráfico a través de una cámara situada en la parte delantera del vehículo.</li><li>- La función de detección de somnolencia DAF evalúa el estado de alerta del conductor a través de los sistemas del vehículo y alerta al conductor si es necesario.</li><li>- El sistema de advertencia de desvío de carril evita los cambios accidentales de carril y salidas de la carretera debido a cansancio o distracción y crea una útil ayuda para la conducción en condiciones de escasa visibilidad.</li><li>- Sistema de control eléctrico de estabilidad del vehículo (VSC) para mejorar la seguridad activa de la conducción. Estabilidad direccional mejorada (deriva, efecto tijera) y seguridad contra vuelco adicional.</li><li>- <b>Aviso acústico de marcha atrás con interruptor de cancelación.</b></li><li>- Inmovilizador básico del motor.</li><li>- El asistente de arranque informa al conductor de la presencia de usuarios vulnerables de la carretera situados en la zona del parachoques delantero y, si procede, alerta al conductor para evitar una colisión.</li><li>- Sistema de seguridad que detecta e informa al conductor de que hay un objeto en movimiento cerca del lado del acompañante del vehículo. El sistema también ayuda al conductor a evitar colisiones con otros usuarios de la carretera al cambiar de carril.</li><li>- Preparación para el sistema Alcohol Interlock, una interfaz estandarizada (conector) para alcoholímetros en vehículos.</li><li>- El vehículo suministrado por DAF cumple con el Reglamento R155 de las Naciones Unidas relativo a los sistemas de gestión de ciberseguridad, así como el Reglamento R156 de las Naciones Unidas relativo a los sistemas de gestión de actualizaciones de software.</li></ul>
Suspensión y ejes	<ul style="list-style-type: none"><li>- Eje delantero tipo 167 N, desplazamiento vertical de 20 mm. Suspensión parabólica con amortiguadores y estabilizador. Carga máxima 8,0 toneladas.</li><li>- <b>Carga máx. de ballestas traseras 26 t, carga de diseño de sistema de frenos 26 t.</b></li><li>- <b>Ejes tándem traseros de accionamiento doble tipo HR1670T con reducción de cubo y suspensión de ballesta trapezoidal. Bloqueos mecánicos de diferenciales intermedio y transversal. Carga máx. de grupo de 26,0 toneladas.</b></li><li>- Suspensión de ballesta delantera, condiciones de conducción extra altas.</li></ul>
Ruedas y neumáticos	<ul style="list-style-type: none"><li>- Eje(s) delantero(s): tamaño de neumático 315/80R22.5, tamaño de rueda 22,5 x 9,00.</li><li>- Eje(s) trasero accionado: tamaño de neumático 315/80R22.5, tamaño de rueda 22,5 x 9,00.</li><li>- Proveedor Goodyear.</li><li>- Control de presión de los neumáticos.</li><li>- Llantas de acero, plata.</li></ul>

## Descripción Vehículo XFC 430 FAT 6X4

	<ul style="list-style-type: none"><li>- Anillos de protección de rueda con sección central abierta, color gris plata (RAL 9006).</li><li>- <b>Eje delantero: tamaño de neumático 315/80R22.5, Goodyear tipo KMAXS2, índice de carga 156/150, índice de velocidad L, ejes de dirección, regional. Etiqueta del neumático: resistencia a la rodadura C, adherencia en superficies mojadas B, ruido 71 dB(A)</b></li><li>- <b>Ejes traseros arrastrados: tamaño de neumático 315/80R22.5, Goodyear tipo KMAXD2, índice de carga 156/150, índice de velocidad L, ejes de tracción, regional. Etiqueta del neumático: resistencia a la rodadura D, adherencia en superficies mojadas C, ruido 72 dB(A)</b></li><li>- Neumático de rueda de repuesto no aplicable.</li></ul>
Cadena cinemática	<ul style="list-style-type: none"><li>- <b>Motor MX-13, par múltiple diésel de 6 cilindros, 12,9 litros. Potencia 315 kW (428 CV) a 1600 rpm. Par motor 2300 Nm a 900-1125 rpm</b></li><li>- Emisión de gases de escape Euro 6.</li><li>- <b>Rendimiento Eco: los ajustes del control de estrategia de cambio de marchas del vehículo con rendimiento Eco se centran en la eficiencia de combustible y en la agilidad de conducción. El ajuste de consumo eficiente, seleccionado automáticamente, se puede desactivar temporalmente pulsando el botón de desactivación del modo Eco para aumentar el rendimiento del vehículo.</b></li><li>- Desconexión del ralentí del motor, después de 5 minutos al ralentí.</li><li>- Caja cambios automatizada TraXon, 12 velocidades.</li><li>- Caja de cambios automatizada con sobremarcha TraXon 12TX2610, relación 12,92-0,77; 12 velocidades.</li><li>- Modo de maniobra para control máximo: Si se selecciona, el embrague se acopla gradualmente, de manera proporcional al funcionamiento del pedal del acelerador.</li><li>- <b>Software de caja de cambios automática optimizado para aplicaciones todo terreno, incluida la función Rock-free. Interruptores de selección en el tablero para conducción en carretera o todo terreno, así como para la función Rock-free.</b></li><li>- Relación del eje trasero 3,46.</li><li>- Eje trasero motriz con bloqueo diferencial mecánico.</li><li>- El sistema ASR (antideslizamiento) evita que las ruedas accionadas patinen al iniciar la marcha y ayuda al vehículo a permanecer estable en carreteras en mal estado.</li></ul>
Sistema de frenos	<ul style="list-style-type: none"><li>- <b>Freno motor MX. Conjunto de freno de compresión de accionamiento hidráulico integrado en el grupo basculante de la válvula. El freno motor MX funciona con el freno de escape, produciendo una potencia de frenado combinada que está disponible a bajas revoluciones.</b></li><li>- Control del freno de estacionamiento neumático.</li><li>- Cilindros de freno de resorte en el primer eje delantero.</li><li>- <b>Cilindro freno resorte ambos ejes del eje tándem trasero.</b></li><li>- Compresor neumático de dos cilindros con secador de aire caliente y modo económico.</li><li>- Frenos de disco ventilados en la parte delantera, eje tándem trasero con frenos de tambor. Sistema neumático de circuito doble con control electrónico (EBS).</li></ul>
Chasis	<ul style="list-style-type: none"><li>- <b>Distancia entre ejes 4,55 m/voladizo trasero 1,65 m.</b></li><li>- <b>Larguero chasis, altura 310 mm, grosor 7,0 mm. Refuerzo interior de longitud completo.</b></li></ul>

## Descripción Vehículo XFC 430 FAT 6X4

---

	<ul style="list-style-type: none"><li>- Localización estándar de componentes del chasis.</li><li>- Escape horizontal en lado de unidad DPF/SCR por un difusor de escape bajo.</li><li>- <b>Tubo de escape dirigido a la derecha.</b></li><li>- Unidad EAS en el lado derecho del chasis, caja de la batería vertical y depósito de AdBlue® de 45 litros en el lado izquierdo del chasis.</li><li>- Calderines de aire de acero.</li><li>- Depósito de combustible de aluminio de 340 litros el lado izquierdo, altura 505 mm.</li><li>- Depósito en el lado izquierdo del chasis.</li><li>- Dispositivos antiproyección en el guardabarros, conforme a la directiva 91/226/CEE.</li><li>- <b>Guardabarros en todos los ejes</b></li><li>- <b>Soportes de luces traseras robustos con soporte para matrícula. Las luces traseras están protegidas de los golpes por una protección de acero robusta.</b></li><li>- <b>Barra de protección trasera</b></li><li>- Unidad de luces traseras con bombillas. Las luces traseras se encienden cuando el motor está en marcha.</li></ul>
Equipo de remolque	<ul style="list-style-type: none"><li>- aplicación de barra de tracción conforme a placa de características, hasta la MMC máxima autorizada.</li><li>- Travesaño de remolque, valor D= 137 kN, valor Dc= 92 kN, valor V= 40 kN.</li><li>- Conexión neumática de remolque con acoplamientos tipo palma.</li><li>- Conexión eléctrica para remolque/semirremolque de 24 V con dos tomas de 7 polos. Se monta un conector de 7 patillas adicional para conectar el sistema EBS del remolque/semirremolque.</li></ul>
Cajas y preparación para montaje	<ul style="list-style-type: none"><li>- <b>Señales y advertencias analógicas de la carrocería.</b></li><li>- <b>Conector para control analógico de régimen del motor en el chasis (A222). Funciones de control para el ajuste de régimen del motor, selección del régimen del motor programado, limitador de velocidad de la aplicación y arranque y parada de motor remota.</b></li><li>- <b>Preparación para interruptores de postventa, ofrece un conector de aplicaciones en el chasis (A212) y un mazo de cables entre este conector de aplicaciones y el módulo del chasis trasero.</b></li><li>- Conector de aplicaciones del chasis (A218). Cableado de repuesto para el salpicadero y la consola del techo.</li><li>- <b>Preparación para facilitar la instalación de válvulas de control neumáticas en la cabina para el funcionamiento del volquete, entre otras funciones.</b></li><li>- <b>2] Conector de aplicaciones (A212), que proporciona una flexibilidad adicional para funciones relacionadas con la carrocería al permitir la modificación de los pines predeterminados a través de DAVIE.</b></li><li>- Conector de luz adicional en el chasis.</li><li>- <b>Suministro sin montar de una mazo de cables con luces de posición laterales tipo indicador.</b></li><li>- Bastidor del chasis preparado para aplicaciones estándar.</li><li>- <b>Fijación de carrocería BAM 3, con consolas tipo A.</b></li><li>- <b>Preparación de soporte delantero para placa de fijación DIN. La opción garantiza la instalación en el vehículo de soportes delanteros de acero con protección contra el empotramiento</b></li></ul>

## Descripción Vehículo XFC 430 FAT 6X4

	(FUP). Además, se suministran dos placas adaptadoras que deben utilizarse para fijar la parte inferior de la placa DIN.
Toma de fuerza (TDF)	- T. de F. 1ª para caja de cambios tipo NH/4c, montada en el lado derecho del árbol intermedio de la caja de cambios. Relación de transmisión 27/30, bomba de accionamiento directo.
Suministro de alimentación de 24 V	- Alternador 110 A, baterías 2 x 230 Ah.
MMA y MMC	- <b>MMA técnica máx. conforme al peso del chasis 33000 kg.</b> - MMC máxima relacionada con la barra de tracción/el acoplamiento: 53 000 kg. - <b>MMC máx. relacionada con línea cinemática: 60.000 kg, clase 3.</b>
Condiciones de aplicación	- Aplicación de clase 0 se aplica a Europa occidental, excepto Reino Unido e Irlanda. - Nivel de ruido estándar. - El aislamiento de la cabina es adecuado para condiciones climáticas moderadas (patrones meteorológicos que permanecen dentro de límites razonables). - Temperatura ambiente máxima 38 grados. - Prefiltro de combustible térmico instalado en el motor con separador de agua. - <b>Admisión de aire ciclónico alta.</b> - <b>Pantalla bajo el radiador para evitar la entrada de polvo a través del ventilador de refrigeración.</b>
Servicio y mantenimiento	- Garantía Plus - Línea de transmisión, ofrece 1 año en todo el vehículo del OEM (sin piezas de gran desgaste), 2.º y 3er año de la cadena cinemática, hasta 200.000 km y 1 año de averías. - Servicio ITS. - Intervalo de servicio estándar.
Entrega de vehículo	- Homologación de tipo de vehículo completo (WVTA) para la Unión Europea. - Placa de identificación estándar. - Idioma de certificado de conformidad de vehículo español (ES). - Kit de herramientas básico compuesto de una palanca de control de 750 mm, una llave de tuerca de rueda de 30/32 mm, un tubo de torsión de aproximadamente 800 mm de longitud, una llave de tornillo Torx T20 y T30/T45 y un enganche de remolque con pasador de pivote.
Descripción de la carrocería	- <b>Fabricación de caja basculante tipo DUMPER de 5.200 x 2.550 x 1.150 mm.</b> - <b>Piso chapa acero antidesgaste de 8 mm.</b> - <b>Laterales chapa acero antidesgaste de 6 mm. con estructura exterior de perfiles plegados.</b> - <b>Puerta trasera abertura abatible (pendular) con cierres automáticos, neumáticos y seguridad.</b> - <b>Equipo basculante hidráulico telescópico modelo frontal de alta presión.</b> - <b>Instalación hidráulica</b> - <b>Estabilizador, sobre chasis.</b> - <b>Barra seguridad</b> - <b>Visera cubre cabina metálica tipo dumper.</b> - <b>Escalerilla y dispositivo de luces V23</b>

## Descripción Vehículo XFC 430 FAT 6X4

---

- Protecciones laterales
  - Caja de herramientas de plástico y depósito para agua.
  - Imprimación epoxi y pintura poliuretano 2 componentes color ral a elegir.
-